

# QX18 – QX20

## PROFESIONÁLNA VOĽBA



special  
handling  
solutions

pozri tabuľku na str.48

Vozíky QX18-QX20 sú navrhnuté tak, aby poskytli profesionálnym užívateľom správne riešenie pri ich špecifických potrebách. Vozíky sú vhodné aj pri prevádzkach s vysokou intenzitou používania a poskytujú dostatok priestoru pre uspokojenie náročných požiadaviek pri manipulácii v skladoch.

\* Separately Excited Motors -  
motor využívajúci DC technológiu



### Držadlo a ovládače

- Ergonomická rukoväť.
- Počítadlo hodín a indikátor vybitia batérie.
- Veľké červené klapky kontrolujú smer a rýchlosť.
- Bezpečnostné tlačidlo a klaksón.
- Dvojité ovládanie zdvihu je umiestnené na oboch stranách držadla.
- On/off kľúč.
- Tlačidlo so symbolom korytnačky na spomalenie rýchlosti a manipuláciu s rukoväťou vo vertikálnej pozícii pri minimálnom otáčacom priestore.



### Umiestnenie batérie

- Kryt batérie je ľahko odnímajúci, poskytujúci tak rýchly prístup k batérii. Pre širšie využitie pri rôznych intenzitách vyťaženia vozíka, Séria QX poskytuje väčší výber z rôznych typov batérie až do výkonu 230 Ah.
- Konektor nabíjania batérie umožňuje pracovníkovi pripojiť vozík na externý nabíjač batérií.



### Hnacie koliesko a stabilizačné kolieska

- Väčšie hnacie koliesko napojené na elektromotor vybavený technológiou SEM\* poskytuje vynikajúce riadenie rýchlosti s alebo bez nákladu (6 km/h).
- Dve nastaviteľné kolieska umožňujú ľahký pohyb aj na zhoršenom povrchu. Kolieska taktiež poskytujú dobrú stabilitu vozíka.

KÓD	EGH23000000 EGH43000000 EGH24000000 EGH44000000 EG423000000 EG443000000 EG424000000 EG444000000											
MODEL	QX 18		QX 18		QX 18		QX 18		QX 20		QX 20	
TYP	1000x550		1150x550		1000x680		1150x680		1000x550		1150x680	
NOSNOSŤ	Q	Nominálny náklad	Kg	1800	1800	1800	1800	1800	2000	2000	2000	2000
ŤAŽISKO	C	Vzdialenosť	mm	600	600	600	600	600	600	600	600	600
SYSTÉM RIADENIA		Bez plošiny	typ	•	•	•	•	•	•	•	•	•
<b>ROZMERY</b>												
ZDVIH	h3	Celkový zdvih	mm	200	200	200	200	200	200	200	200	200
	h2	Voľný zdvih	mm	115	115	115	115	115	115	115	115	115
DĹŽKA	l	Dĺžka lyžín	mm	1000	1150	1000	1150	1000	1150	1000	1150	1150
	nX51	Šírka lyžín x hrúbka	mm	170x55	170x55	170x55	170x55	170x55	170x55	170x55	170x55	170x55
	L	Celková dĺžka	mm	1565	1715	1565	1715	1565	1715	1565	1715	1715
ROZMERY	L2	Dĺžka riadiacej jednotky	mm	567	567	567	567	567	567	567	567	567
	B	Šírka	mm	716	716	716	716	716	716	716	716	716
		Pracovná šírka	mm	550	550	680	680	550	550	680	680	680
POLOMER OTÁČANIA	Wa		mm	1425	1575	1425	1575	1425	1575	1425	1575	1575
SKLADOVACÍ PREJAZD	Ast	800x1200	mm	1850	2000	1850	2000	1850	2000	1850	2000	2000
<b>VÝKONOVÉ PARAMETRE</b>												
RÝCHLOSŤ		Preprava s / bez nákladu	Km/h	6,0/6,0	6,0/6,0	6,0/6,0	6,0/6,0	6,0/6,0	6,0/6,0	6,0/6,0	6,0/6,0	6,0/6,0
		Zdvih s / bez nákladu	m/s	0,04/0,05	0,04/0,05	0,04/0,05	0,04/0,05	0,04/0,05	0,04/0,05	0,04/0,05	0,04/0,05	0,04/0,05
		Skladanie s / bez nákladu	m/s	0,05/0,04	0,05/0,04	0,05/0,04	0,05/0,04	0,05/0,04	0,05/0,04	0,05/0,04	0,05/0,04	0,05/0,04
MAX. SKLON PODLAHY		S / bez nákladu	%	10/20	10/20	10/20	10/20	10/20	10/20	10/20	10/20	10/20
<b>HMOTNOSTI</b>												
ČISTÁ HMOTNOSŤ		s batériou 230Ah	Kg	510	520	510	520	510	520	510	510	520
ZAŤAŽENIE NÁPRAV		S nákladom (oje/lyžiny)	Kg	723/1587	881/1439	723/1587	881/1439	756/1754	940/1580	756/1754	940/1580	940/1580
		Bez nákladu (oje/lyžiny)	Kg	390/120	395/125	390/120	395/125	390/120	395/125	390/120	390/120	395/125
<b>RÁM</b>												
KOLIESKA		Pod oje/pod lyžinami	Nr	2+1 M/2	2+1 M/2	2+1 M/2	2+1 M/2	2+1 M/2	2+1 M/2	2+1 M/2	2+1 M/2	2+1 M/2
		Pod oje/pod lyžinami	typ	P+P/P	P+P/P	P+P/P	P+P/P	P+P/P	P+P/P	P+P/P	P+P/P	P+P/P
PLÁŠTE		Rozmery riadiaceho kolesa	mm Ø	230x75	230x75	230x75	230x75	230x75	230x75	230x75	230x75	230x75
		Rozmery stabilizačných kolies	mm Ø	100x40	100x40	100x40	100x40	100x40	100x40	100x40	100x40	100x40
		Rozmery kolies pod lyžinami	mm	85x90	85x90	85x90	85x90	85x90	85x90	85x90	85x90	85x90
VZDIALENOSTI KOLIESOK	Y	Zadné / predné	mm	1224	1373	1224	1373	1224	1373	1224	1373	1373
	X	Predné / koniec lyžín	mm	175	175	175	175	175	175	175	175	175
BRZDA		Elektrická	typ	•	•	•	•	•	•	•	•	•
<b>RIADENIE</b>												
ELEKTRICKÉ MOTORY		Riadiaci motor	KW	0,9	0,9	0,9	0,9	1,2	1,2	1,2	1,2	1,2
		Zdvihový motor	KW	2,2	2,2	2,2	2,2	2,2	2,2	2,2	2,2	2,2
RADENIE		Elektrické	typ	•	•	•	•	•	•	•	•	•

P= Polyuretán, M= Riadiace koliesko | Dostupné s dvojitymi kolieskami pod lyžinami a Vulkollan alebo vyrezaným diskom riadiaceho kolieska

PRÍSLUŠENSTVO			
<b>BATÉRIA</b>			
KÓD		EY000A00008	EY000A00009
TYP	V-Ah	24-180	24-230
ŽIVOTNOSŤ	h	6	8
HMOTNOSŤ	Kg	190	216
<b>NABÍJAČKA</b>			
KÓD		EY000A00004	HY000A00005
KÓD UK		EY000A00005	HY000A00006
TYP	V-A	24-30	24-40

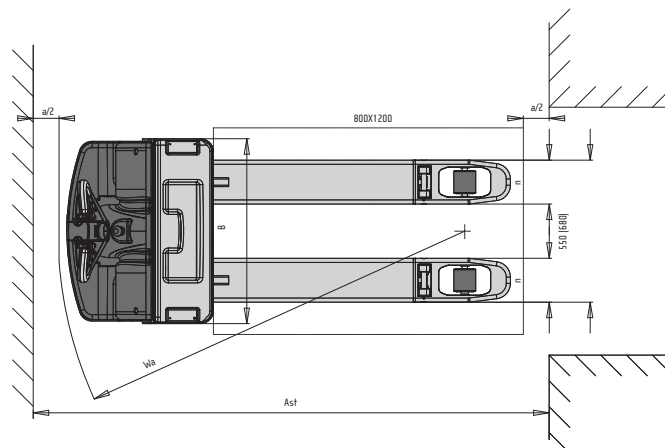
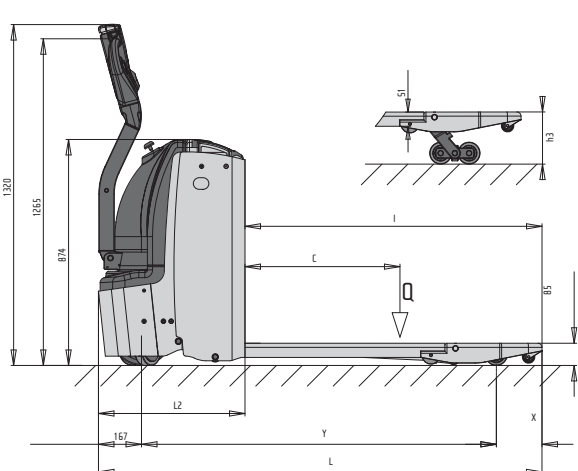

Výrobca si vyhradzuje právo zmeny parametrov bez predchádzajúceho upozornenia.