



GETTING YOU TO THE TOP



FLX 25d

FLX 25 - 30 - 35 (Diesel a LPG)



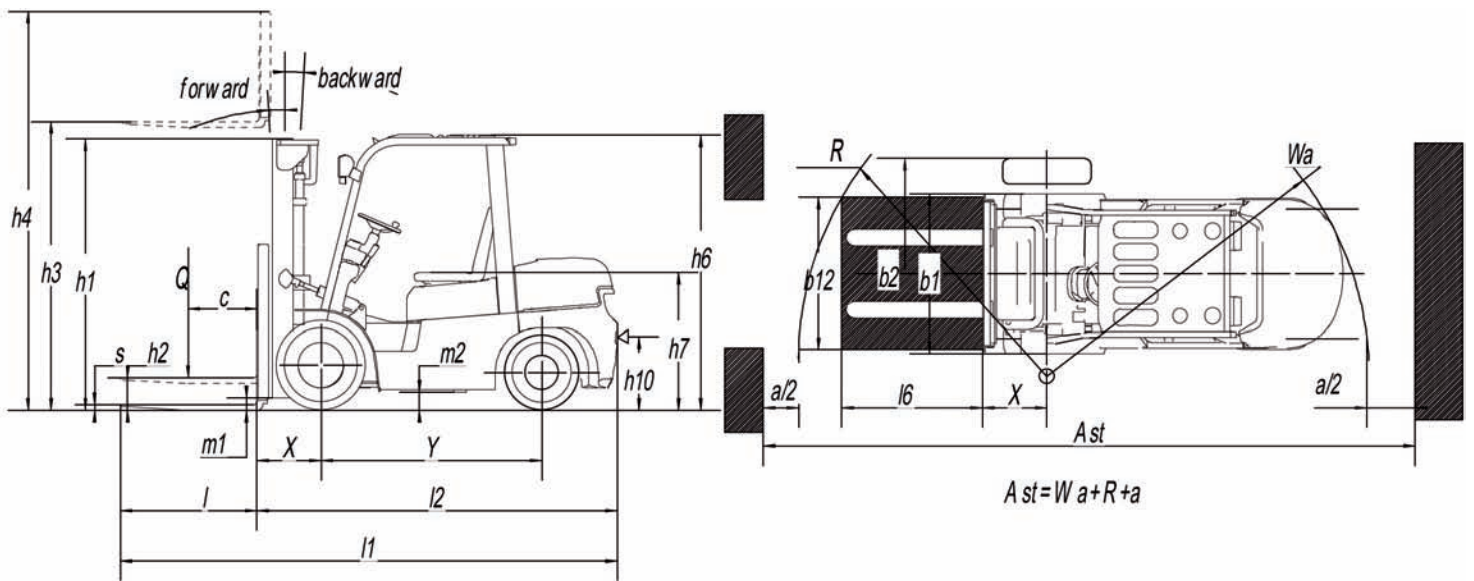

OPIS	1.1 VÝROBCA		LIFTER		LIFTER		LIFTER	
	FLX25d		FLX25g		FLX30d		FLX30g	
HMOTNOSTI	1.2 MODEL		Diesel		LPG		Diesel	
	FLX25d		FLX25g		FLX30d		FLX30g	
KOLESÁ / VOZÍK	1.3 POHON		Diesel		LPG		Diesel	
	Diesel		LPG		Diesel		LPG	
ZÁKLADNÉ ROZMERY	1.4 RIADENIE		SEDIACI PRACOVNÍK		SEDIACI PRACOVNÍK		SEDIACI PRACOVNÍK	
	SEDIACI PRACOVNÍK		SEDIACI PRACOVNÍK		SEDIACI PRACOVNÍK		SEDIACI PRACOVNÍK	
CHARAKTERISTIKY	1.5 NOSNOSŤ		Q		kg		2500	
	Q		kg		2500		3000	
MOTOR	1.6 ŤAŽISKO		c		mm		500	
	c		mm		500		500	
OTHERS	1.8 VZDIALENOSŤ NÁKLADU		x		mm		489	
	x		mm		489		494	
	1.9 VZDIALENOSTI KOLIES		y		mm		1650	
	y		mm		1650		1700	
	2.1 HMOTNOSŤ				kg		3969	
					kg		4526	
	2.3 ZÁŤAŽENIE NÁPRAV BEZ NÁKLADU, V PREDU/VZADU				kg		1625/2344	
					kg		1896/2630	
	2.4 ZÁŤAŽENIE NÁPRAV S NÁKLADOM, V PREDU/VZADU				kg		5623/846	
					kg		6650/876	
	3.1 KOLESÁ						Superelastic	
							Superelastic	
	3.2 VEĽKOSŤ KOLESA, PREDNÉ (Ø x šírka)						7.00-12	
							28x9-15	
	3.3 VEĽKOSŤ KOLESA, ZADNÉ (Ø x šírka)						6.00x9	
							6,5x10	
	3.5 KOLESÁ, POČET (x= RIADIACE) PREDNÉ/ZADNÉ						2x/2	
							2x/2	
	3.6 ŠÍRKA VOZÍKA, V PREDU		b10		mm		970	
			b11		mm		970	
	3.7 ŠÍRKA VOZÍKA, VZADU						1000	
							970	
	4.1 NAKĽOPENIE STĽPA, DOPREDU/DOZADU		stupne °				6/12	
			h1		mm		2210	
	4.2 VÝŠKA SPUSTENÉHO STĽPA						2230	
							2230	
	4.3 VŇNÝ ZDVIH		h2		mm		140	
							145	
	4.4 ZDVIH		h3		mm		3300	
							3300	
	4.5 ROZŠÍRENÁ VÝŠKA STĽPA, BEZ OPERADLA		h4		mm		4340	
							4573	
	4.7 VÝŠKA KABÍNY		h6		mm		2150	
							2180	
	4.8 VÝŠKA SEDADLA		h7		mm		1114	
							1114	
	4.19 CELKOVÁ DĽŽKA		l1		mm		3854	
							3995	
	4.20 DĽŽKA PO ČELO LYŽÍN		l2		mm		2634	
							2775	
	4.21 CELKOVÁ ŠÍRKA		b1		mm		1150	
							1236	
	4.22 ROZMERY LYŽÍN		s/e/l		mm		45/120/1220	
							45/125/1220	
	4.23 TYP LYŽÍN ISO 2328, TRIEDA/FORMA		2A				3A	
							3A	
	4.24 VONKAJŠIA ŠÍRKA LYŽÍN		b3		mm		1004	
							1100	
	4.31 VZDIALENOSŤ PODLAHY POD STĽPOM S NÁKLADOM		m1		mm		85	
							110	
	4.32 VZDIALENOSŤ PODLAHY V STREDE VZDIALENOSTI KOLIESOK		m2		mm		140	
							170	
	4.33 ŠÍRKA PRACOVNEJ ULIČKY PRE PALETU 800X1200 PRIEČNE		Ast		mm		4095	
							4210	
	4.34 ŠÍRKA PRACOVNEJ ULIČKY PRE PALETU 800X1200 POZDĽŽNE		Ast		mm		4226	
							4336	
	4.35 POLOMER OTÁČANIA		Wa		mm		2290	
							2400	
	5.1 TRANSPORTNÁ RÝCHLOSŤ S/BEZ NÁKLADU				km/h		17/19	
					km/h		18/19	
	5.2 ZDVIHOVÁ RÝCHLOSŤ S/BEZ NÁKLADU				m/s		0,47/0,47	
					m/s		0,43/0,50	
	5.3 RÝCHLOSŤ SPÚŠŤANIA S/BEZ NÁKLADU				m/s		≤0,6/≤0,3	
					m/s		≤0,6/≤0,3	
	5.6 MAX. ŤAŽNÁ SILA				kN		14,4	
					kN		13,5	
	5.7 MAX. STÚPAVOSŤ				%		20	
					%		15	
	5.10 BRZDA						M*	
							M*	
	7.1 VÝROBCA MOTORA/TYP		Yanmar 4TNE92		Mitsubishi 4G64-31ZG		Yanmar 4TNE98	
			Mitsubishi 4G64-31ZG		Yanmar 4TNE98		Mitsubishi 4G64-31ZG	
	7.2 VÝKON MOTORA		kW		32,8		37	
			kW		44,3		37	
	7.3 OTÁČKY MOTORA		rpm		2450		2500	
			rpm		2300		2500	
	7.4 POČET VALCOV/OBJEM VALCOV		/cm3		4/2659		4/2350	
					4/3319		4/2350	
	8.1 TYP RIADENIA		HYDRODYNAMICKÉ		HYDRODYNAMICKÉ		HYDRODYNAMICKÉ	
			HYDRODYNAMICKÉ		HYDRODYNAMICKÉ		HYDRODYNAMICKÉ	
	8.2 OPERAČNÝ TLAK PRE UCHYTENIE		bar		175		175	
			bar		175		175	
	8.3 PRIETOK OLEJA PRE UCHYTENIE		l/min		4÷11		4÷11	
			l/min		4÷15		4÷15	
	8.4 HLUČNOSŤ		dB(A)		≤89		≤89	
			dB(A)		≤89		≤89	

* Regeneračný/Elektromagnetický/Hydraulický/Mechanický

TABUĽKA STĽPOV														
	Výška zdvíhu h3 (mm)	Výška spusteného stĺpa h1 (mm)			Voľný zdvih h2 (mm)				Výška vysunutého stĺpa h4 (mm)				Os naklopenia α/β [stupne]	
		FLX25d/g	FLX30d/g	FLX35d/g	Bez operadla		S operadlom		Bez operadla		S operadlom			
					FLX25d/g	FLX30-35d/g	FLX25d/g	FLX30-35d/g	FLX25d/g	FLX30-35d/g	FLX25d/g	FLX30-35d/g		
Duplex	2500	1810	1830	1980	140	145	140	145	3540	3773	3897	4343	6/12	
	2700	1910	1930	2080	140	145	140	145	3740	3973	4097	4543	6/12	
	3000	2060	2080	2230	140	145	140	145	4040	4273	4397	4843	6/12	
	3300	2210	2230	2380	140	145	140	145	4340	4573	4697	5143	6/12	
	3500	2310	2330	2480	140	145	140	145	4540	4773	4897	5343	6/12	
	3600	2360	2380	2530	140	145	140	145	4640	4873	4997	5443	6/12	
	3700	2410	2430	2580	140	145	140	145	4740	4973	5097	5543	6/12	
	4000	2610	2630	2780	140	145	140	145	5040	5273	5397	5843	6/6	
	4200	2710	2730	2880	140	145	140	145	5240	5473	5597	6043	6/6	
	4500	2860	2880	3030	140	145	140	145	5540	5773	5897	6343	6/6	
	4750	2985	3005	3155	140	145	140	145	5790	6023	6147	6593	6/6	
	5000	3110	3130	3280	140	145	140	145	6040	6273	6397	6843	3/6	
	5500	3410	3430	3580	140	145	140	145	6540	6773	6897	7343	3/6	
	6000	3660	3680	3830	140	145	140	145	7040	7273	7397	7843	3/6	
	Duplex voľný zdvih	2500	1810	1830	1830	1167	1172	810	602	3540	3773	3897	4343	6/12
		2750	1935	1930	1930	1292	1272	935	702	3790	3973	4147	4543	6/12
3000		2060	2080	2080	1417	1422	1060	852	4040	4273	4397	4843	6/12	
3300		2210	2230	2230	1567	1572	1210	1200	4340	4573	4697	5143	6/12	
3500		2310	2330	2330	1667	1672	1310	1102	4540	4773	4897	5343	6/12	
3700		2410	2430	2430	1767	1772	1410	1202	4740	4973	5097	5543	6/12	
4000		2610	2630	2630	1967	1972	1610	1402	5040	5273	5397	5843	6/6	
4500		2860	2880	2880	2217	2222	1860	1652	5540	5773	5897	6343	6/6	
4750		2985	3005	3005	2342	2347	1985	1777	5790	6023	6147	6593	6/6	
5000		3110	3130	3130	2467	2472	2110	1902	6040	6273	6397	6843	3/6	
5500		3410	3430	3430	2767	2772	2410	2202	6540	6773	6897	7343	3/6	
6000		3660	3680	3680	3017	3022	2660	2452	7040	7273	7397	7843	3/6	
Triplex	3600	1860	1880	1880	1230	1251	860	652	4640	4873	5010	5472	6/6	
	4000	1985	2005	2005	1355	1376	985	777	5040	5273	5410	5872	6/6	
	4500	2160	2180	2180	1530	1551	1160	952	5540	5773	5910	6372	6/6	
	4700	2225	2245	2245	1595	1616	1225	1017	5740	5973	6110	6572	6/6	
	4800	2260	2280	2280	1630	1651	1260	1052	5840	6073	6210	6672	6/6	
	5000	2403	2423	2423	1773	1794	1403	1195	6040	6273	6410	6872	6/6	
	5400	2603	2623	2623	1973	1994	1603	1395	6440	6673	6810	7272	3/6	
	5500	2637	2657	2657	2007	2028	1637	1429	6540	6773	6910	7372	3/6	
	6000	2870	2890	2890	2240	2261	1870	1662	7040	7273	7410	7872	3/6	
	6500	3103	3123	3123	2473	2494	2103	1895	7540	7773	7910	8372	3/3	



Výkonný a spoľahlivý vozík so spaľovacím motorom, dostupný vo verzií s diesel motorom alebo verzií s LPG

Yanmar diesel motory/ Mitsubishi benzínový motor so systémom IMPCO LPG

Hydrodynamická transmisia

Veľmi silná konštrukcia

Maximálny komfort pracovníka vďaka sedadlu Grammer MSG65 so suspenziou, opierkou ruky a bezpečnostným pásom

Motory

Veľký posun v priemyselných motoroch, špeciálne navrhnutých pre vysokozdvížne vozíky, poskytujúcich vysoký výkon a krútiaci moment:

- FLX25d: Yanmar 4TNE92 Diesel motor, 2,7l s 32,8 kW a 2450 otáčok za min.
- FLX30d-35d: Yanmar 4TNE98 Diesel motor, 3,3l s 44,3 kW a 2300 otáčok za min.
- FLX25g-30g-35g: Mitsubishi 4G64-31Z6 benzínový motor, 2,4l s 37 kW a 2250 otáčok za min.

IMPCO LPG systém - svetový líder

Všetky motory sú v zhode so smernicami EU 97/68/EC IIIa a American EPA Tier III, týkajúcich sa emisií.

Kryt motoru je odnímateľný a dovoľuje jednoduchý prístup ku hlavným komponentom a jednoduchú údržbu.

Transmisia

Hydrodynamická transmisia s elektrickým ovládaním pohybu dopredu a dozadu umiestneným na volante dovoľuje automatické preradenie bez mechanickej spojky.

Pedál pomalého posúvania kombinuje plný zdvihový výkon a citlivé riadenie.

Príslušenstvo

Štandardné príslušenstvo:

- Integrovaný bočný posun lyžín
- Sedadlo Grammer M5620 s opierkou hlavy, ruky a bezpečnostným pásom a systémom plného odpruženia na redukcii vibrácií
- Štvorcestný ventil s pákou
- Nastaviteľný volant
- Hydraulické servo riadenie
- Systém predných a zadných svetiel
- Spätné svetlá a alarm pre spätný chod
- Superelastické pneumatiky
- Vertikálny tlmič výfuku
- Uzavretá strecha

Voliteľné:

- Menší prenos hluku/vibrácií
- Čelné sklo so stieračmi
- Kompletne uzavretá kabína s voliteľným vykurovacím systémom
- Sedadlo Grammer M5665 s opierkou hlavy, ruky a bezpečnostným pásom a systémom plného odpruženia na redukcii vibrácií

Plná rada stĺpov

- Dostupné verzie Duplex, Duplex voľný zdvih, Triplex voľný zdvih
- Silná konštrukcia
- Nastaviteľné ložiská
- Dobrá viditeľnosť

Plná rada dĺžok lyžín



Ovládače



Vertikálny tlmič výfuku



Pedále



GRAMMER sedadlo



LIFTER Srl

Loc. Il Piano - 53031

Casole d'Elsa, Siena - Italy

info@lifter.it

Tel.: +39 0577 965376 Fax: +39 0577 947874

WWW.LIFTER.IT

